

いつも格別のお引立てを賜り有難うございます。お役に立てればと商品情報を送信させて頂きました

スーパーシリーズ第3弾! SSB

緩まないヒミツは ボルトの先端部にあり! **スーパースタッドボルト**

特許取得済

ボルトだけで
緩まないヒミツ大公開!

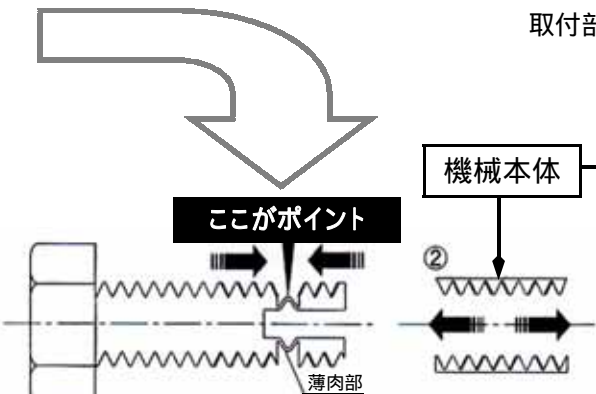
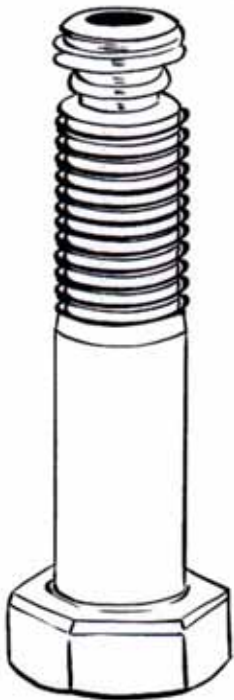

スーパースタッドボルトが機械を締付ける時に上部ねじ部、下部ねじ部及びその間の肉薄部を軸方向に変形、位相差を設定
機械本体内で弾性変形(バネ効果)して、ボルトの山々が接触面を軸方向、相反する回転方向よりグリップ

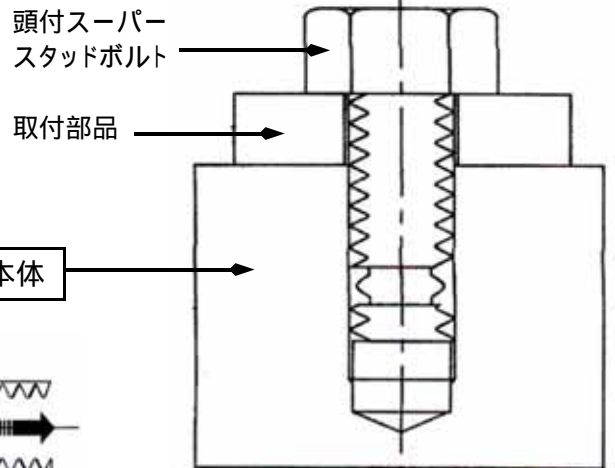

サイズ: M6 ~ 特大まで
材質: SS400, S45C, SCM435, SUS304, SUS316
表面処理: 光沢クロメート(MFZn)
有色クロメート(MFZn-C)
パーカーライジング、硬質クロムメッキ
溶融亜鉛メッキ



【優れた特徴】

スタッドボルト1本で緩み止めが可能
繰り返し使用が可能
万一、締付け不十分でも脱落しない
作業工程が1工程、省力化に貢献!

【適用場所】

橋梁
鉄塔
レール止め
鉄道車輛下回り
トンネル内構造物
原子力発電所他
各種配管止め

ボルトが緩むと困る場所に!

高速道路構造物
バス・トラック・乗用車のエンジン
トランスミッション回り
船舶・航空機エンジン回り
土木建設機械(削岩機他)
製紙・製鉄機械
その他

詳しい資料・価格
などのお問合せは



その他、ねじ情報が満載の人気 1当社のホームページ
<http://www.com-wel.co.jp>
をご参照くださいませ

御手数をおかけして申し訳ありません。レ印にて御回答の上、FAXにて御返信の程よろしくお願い致します。

興味がある

資料希望

以後案内不要

株式会社 コムウエル・フジサワ

〒577-0815 大阪府東大阪市金物町6-4
TEL 06-6725-3411 営業部まで
FAX 06-6725-4191
URL: <http://www.com-wel.co.jp>
E-mail: info@com-wel.co.jp

FAXでご送信の場合

06-6725-4191へお願い致します

貴社名			
部署名		ご役職	
ご担当者名		E-mail	
TEL		FAX	
ご住所			